

Montageanleitung

KABINE DER DAMPFDUSCHE (G268)

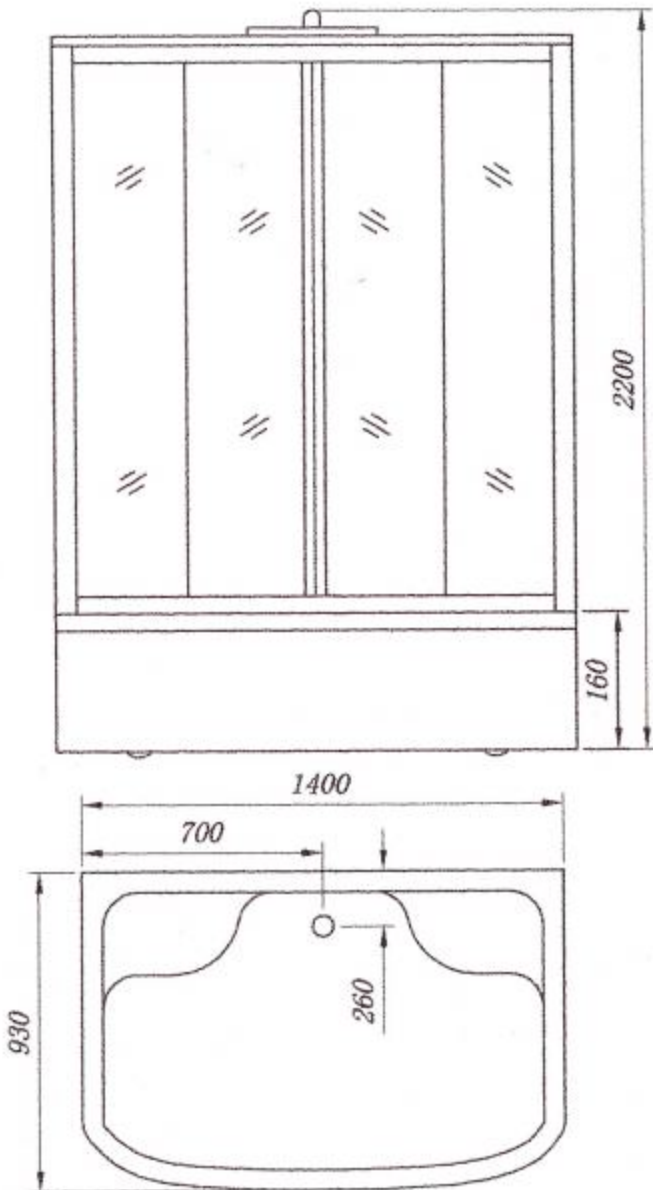

Abbildung der Duschkabine



Wasser-

und

Stromanschlussinstallation

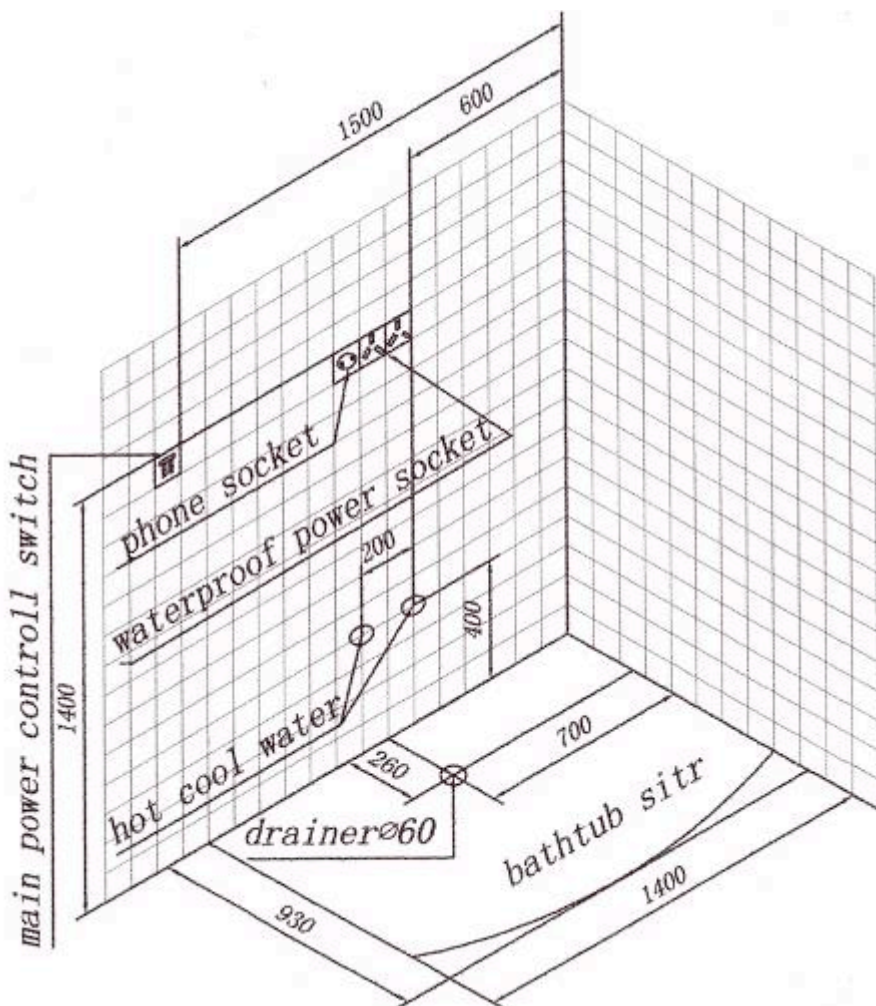

Installationsverlauf

1. Stellen Sie den Einstellfuß ein ----- Stellen Sie die Badewanne in die gewünschte Position auf, richten Sie den Einstellfuß am Boden aus, damit dieser Bodenkontakt hat. Siehe Abb.1



Abb. 1

aage auf die

Wanne (s. Abb. 2) und überprüfen Sie, ob die Wanne waagrecht steht. Wenn nicht, lösen Sie die Mutter des Einstellfußes, stellen Sie den Plastikfuß entsprechend ein (nämlich die mittige Anzeige der Wasserwaage) und dann ziehen Sie die Schraube fest. Dieser Schritt ist sehr wichtig, wenn die Wanne nicht waagrecht steht. Dann würde die Wanne schräg und instabil stehen. Man könnte

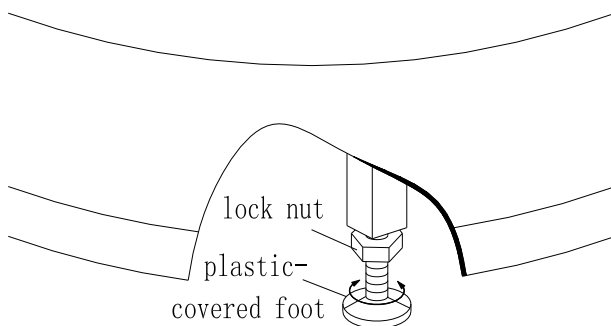

Abb.2



Abb.3

die Wanne nicht verschrauben, die Türen schließen usw.

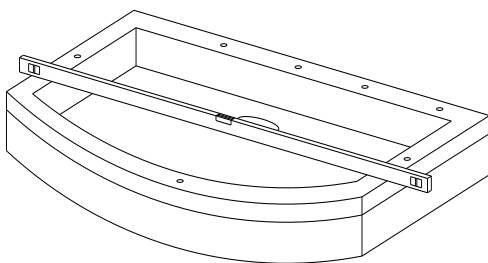
3. Installieren Sie die Wand. Stellen Sie die Wand auf die Wanne und dann verschrauben Sie die Wand mit der Wanne in

senkrecht steht und das Verschieben leicht geht. Schrauben Sie diese Mutter fest.

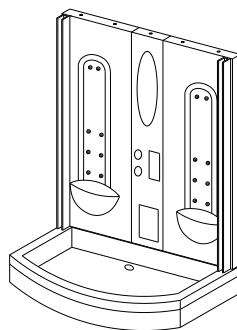

Abb.4, Abb.5, Abb.6.

Abb.6

6. Verbinden Sie die Abdeckung der Wandeinheit mit der Glaseinheit mittels Bolzen in den entsprechenden Öffnungen. Hinweis: installieren Sie die Unterlegscheibe und Muttern, aber schrauben Sie diese jedoch noch nicht fest.

7. Regulieren Sie die vertikale Aufstellung der Anlage und ihre Verdrehung, die Position der Wandeinheit, der Glaseinheit und der Abdeckung. Sorgen Sie dafür, dass sich die Tür leicht schließen lässt. Schrauben Sie alle Muttern fest.

8. Installieren Sie die Isolierungen

- 1) Umlaufisolierung: 
- 2) Wasserdichte Isolierung 
- 3) Glaskeil 

9. Dichten Sie sämtliche Verbindungsstücke mit durchsichtigem Silikon ab und nach Ablauf von 24 Stunden können Sie diese benutzen.

10. Test der Anlage:

1) Öffnen Sie das Ventil für das Warm- und Kaltwasser, regulieren Sie die Wassertemperatur mit dem Kalt-Warm-Ventil, dann testen Sie den Wasserlauf der Überkopfdusche, der Handbrause, der Akupunkturdüse, der einstellbaren Düse der Wassermassage und der Fußsohlenmassage usw. mit dem verstellbaren Wasserventil.

2) Elektrizität. Drücken Sie den Steuerschalter, probieren Sie die Schalter für Dampf, Licht, Ventilator, Akupunktur, Radioeinstellung und Computer etc.

11. Nach dem Testlauf der Anlage, stellen Sie den Dampfraum in die gewünschte Position und dann können Sie die Maschine einschalten und gebrauchen.

Abbildung der elektrischen Verbindung und des elektromagnetischen Ventils :

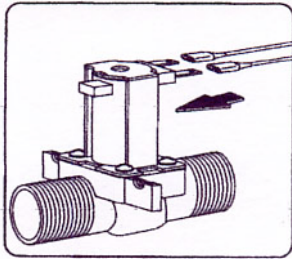

Anschluss für Licht,
Lautsprecher, Ventilator usw.

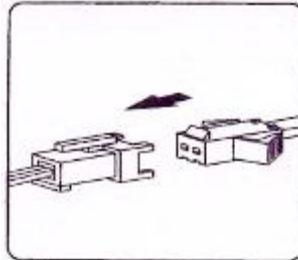

Drahtverbindung des
elektromagnetischen Ventils

Montageskizze

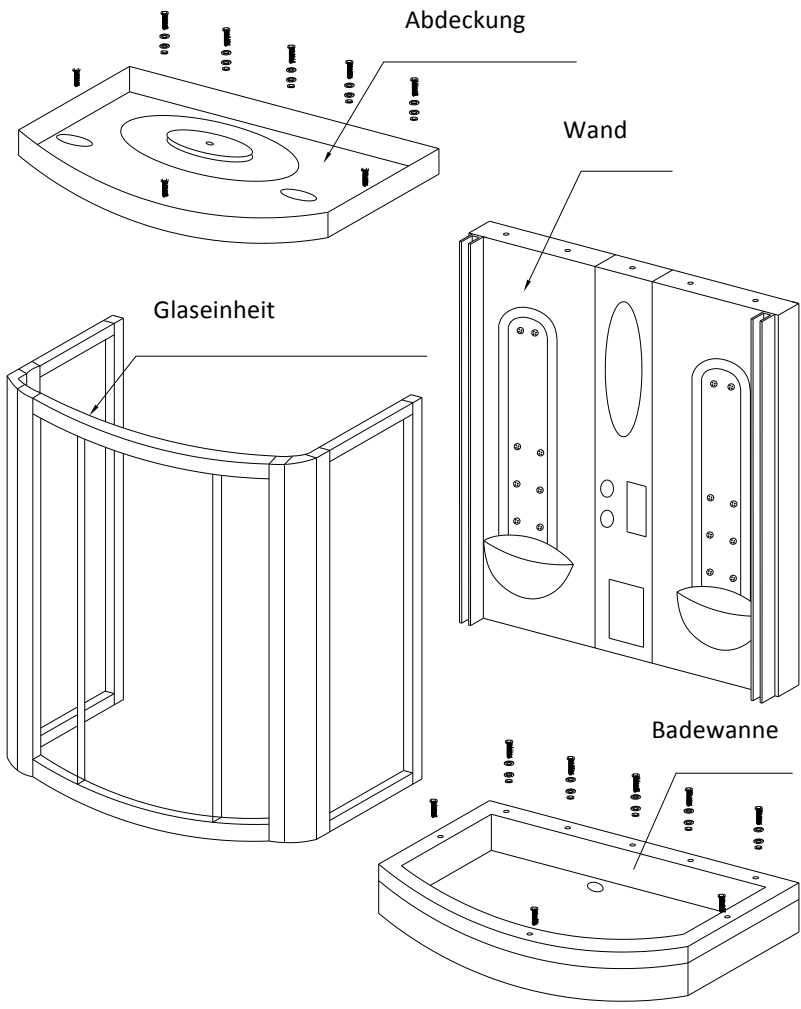

Skizze des Wasserlaufs

